

# Luxury Lift LLT 950 - Elevador de Tracción

**CALIDAD • SEGURIDAD • CONFIABLE • EXCELENCIA • EN INGENIERÍA**

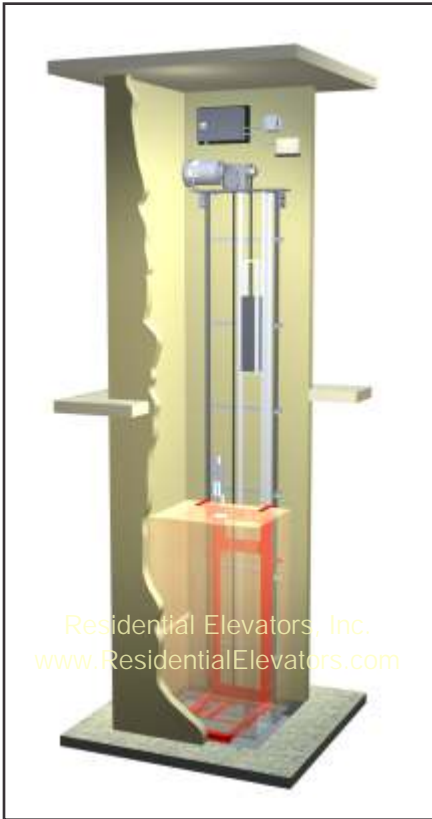

Residential Elevators, Inc.  
[www.ResidentialElevators.com](http://www.ResidentialElevators.com)

**Residential Elevators, Inc. (REI)** se complace en ofrecerle el **Luxury Lift LLT 950** elevador residencial de tracción con Velocidad Variable.

## **Beneficios:**

El elevador nuevo de tracción de REI **Luxury Lift LLT** usa la misma tecnología que han usado los edificios comerciales de 10 50 pisos por más de 100 años. Hemos desarrollado esta tecnología para la aplicación a Elevadores Caseros sin necesidad de cuarto de maquinas. Esto le ahorra pies cuadrados a su casa y la añade valor.

Operación silenciosa, suave, y confiable son las características de este sistema avanzado. El sistema le proveerá transporte vertical confiable por la vida entera de su hogar. Igual de silencioso que cualquier sistema hidráulico convencional y un viaje parecido en suavidad durante el inicio y parada a la mayoría de los sistemas hidráulicos en el mercado.

El sistema exclusivo de salida de emergencia con Descenso Automático permite que el **Luxury Lift LLT** descienda automáticamente al siguiente descanso, permitiendo la que los pasajeros salgan salvos en caso de un apagón.

REI tiene una larga trayectoria en calidad de ingeniería. Esto significa costos bajos de mantenimiento

- **Ahorros Directos de Fabrica!**
- Un Valor Excelente en lo Ultimo de Electrodomésticos
- Servicio al cliente y calidad inigualable
- Muchas selecciones opcionales para complementar sus gustos y deseos individuales
- Cuarto de Maquinas

## **SELECCIONES ESTÁNDAR:**

- Un (1) Año de Garantía
- Capacidad de 950 lb.
- Sistema de Emergencia de Descenso Automático
- Recorrido estándar de hasta 50 pies
- Velocidad de 40 pies por minuto
- Controlador "Advantage"
- Paredes fornidas de cabina ¾" (material personalizado de grado de gabinete con 7 capas)
- Reja de aluminio estándar de tijera o puerta estilo acordeón de vinilo sólido
- Opciones estándar para colores de interior de cabina: (Abedul Pre-Acabado y Roble o Blanco Clásico)
- Pasamanos sólido de madera
- Iluminación empotrada
- Instalación Eléctrica incluida
- Luz de emergencia en el interior de cabina
- Teléfono montado en la pared completamente en funcionamiento
- Satisface o excede todos los Códigos Nacionales de Seguridad ASME A 17.1 para Elevadores Residenciales Privados

## **SELECCIONES OPCIONALES:**

- Capacidad para 750 Libras (Máximo 50' 0")
- Tipos de Madera Personalizadas aparte de las estándar
- Puerta / reja adicional
- Puerta / reja especial
- Cabina agrandada
- Cabina con una altura de hasta 8' 0"
- Cabina de Serie Finca
- Cabina de Serie Personal
- Cabina de Serie de Época
- Cabina de Serie Reserva
- Paneles de observación de vidrio
- Espejo de seguridad laminado con recorte de madera dura
- Luces downlight de halógeno
- Estación de pasillo con llave
- Instalación montada en el ático
- Indicadores de "Carro Aquí" y "En Uso"
- Almohadillas protectoras
- y más



## **RESIDENTIAL ELEVATORS, INC.**

20 Residential Drive, Crawfordville, FL 32327  
Ph (850) 926-6022 • Toll Free (800) 832-2004 • Fax (850) 926-5319  
[www.ResidentialElevators.com](http://www.ResidentialElevators.com)  
e-mail: [sales@ResidentialElevators.com](mailto:sales@ResidentialElevators.com)

THE INFORMATION CONTAINED HEREIN IS SOLELY OWNED BY RESIDENTIAL ELEVATORS, INC. ANY REPRODUCTION IN PART OR AS A WHOLE WITHOUT WRITTEN PERMISSION FROM RESIDENTIAL ELEVATORS, INC. IS STRICTLY PROHIBITED.

# Luxury Lift LLT 950 - Elevador de Tracción

## Standard Hoistway Plans \*

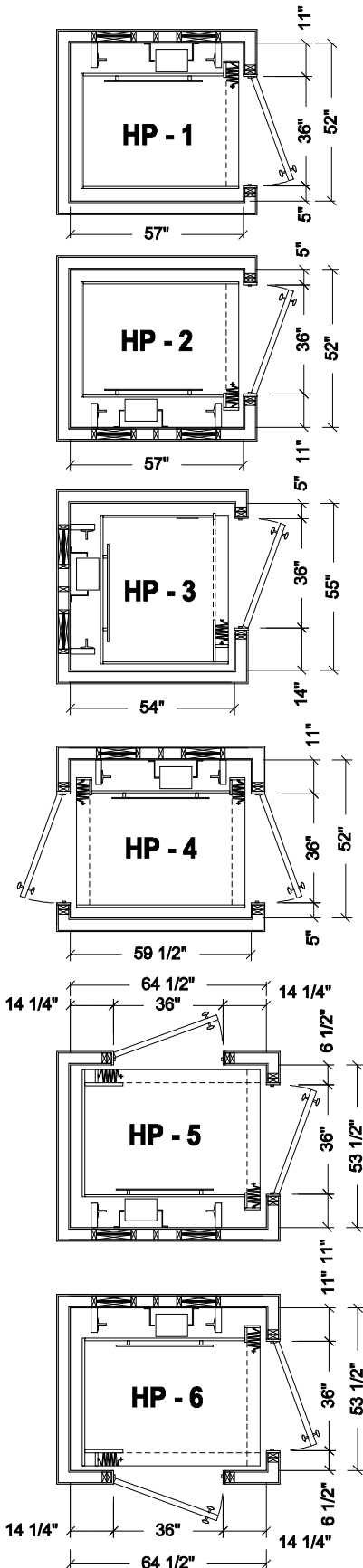

\* All dimensions based on Accordion Style Gate

## Especificaciones Para Elevador de Tracción Horizon Lift

for hoistway plan HP-\_\_\_\_\_

**Para especificar:** El fabricante deberá proveer \_\_\_\_\_ elevador(es) de tracción residencial(es) (LLT 752, LLT 753, LLT 754, LLT 755, LLT 952, LLT 953, LLT 954, LLT 955) como los fabricados por Residential Elevators, Inc. para plano de vía de elevador HP-\_\_\_\_\_

**Características de Diseño:** Elevador(es) de tracción deberá(n) tener:

**Capacidad:** 950 lb. Estándar, 750 lb. Opcional **Velocidad:** 40 pisos por minuto

**Travel Distance:** \_\_\_\_\_ ft. \_\_\_\_\_ in. (50' - 0" max.)

**Distancia de Recorrido:** \_\_\_\_\_ pies \_\_\_\_\_ pulgadas (máximo 50' - 0")

**Descanso suministrado:** \_\_\_\_\_; con aperturas a \_\_\_\_\_ adelante, \_\_\_\_\_ atrás, \_\_\_\_\_ derecha, \_\_\_\_\_ izquierda

**Tamaño de Puerta:** (\_\_\_\_ de ancho x \_\_\_\_ de alto) **Vaivén de Puerta:** Derecha: \_\_\_\_\_ Izquierda: \_\_\_\_\_

**Vía de Elevador:** (Tamaño \_\_\_\_\_ x \_\_\_\_\_) **Cabina:** (Tamaño \_\_\_\_\_ de ancho x \_\_\_\_\_ de profundidad x \_\_\_\_\_ de alto)

Mínimo 8'-6" de margen superior para altura de cabina estándar **Fosa de Vía de Elevador:** Mínimo 8"

**Lugar Para Panel de Control:** En el margen superior del eje (estándar); Montado en el Ático (Opcional)

**Acabados para interior de cabina:** Abedul Pre-Acabado: \_\_\_\_\_ Roble Pre-Acabado: \_\_\_\_\_ Blanco Clásico: \_\_\_\_\_

Roble Natural: \_\_\_\_\_ Abedul Natural: \_\_\_\_\_ Otro: \_\_\_\_\_

Acabado Opcional: Caoba \_\_\_\_\_ Cerezo \_\_\_\_\_ Nogal \_\_\_\_\_ Arce \_\_\_\_\_

[Nota: Todas las especies de madera disponibles en acabados en tinte o lacado o sin pulir]

**Estaciones de Cabina y de Pasillo:** Acero Inoxidable (#4 o #8): \_\_\_\_\_ Bronce (#4 o Antiguo): \_\_\_\_\_

**Cabina:** El interior del Elevador Residencial Estándar será acabado adecuadamente con grano de madera natural o paneles blancos en los lados; construido con materiales de grado de gabinete de 7 capas midiendo 3/4". Parte superior cubierta de blanco, y contrachapado sin pulir de 1" sobre plataforma y listo para cubiertas de piso. La cabina estándar viene equipada con una reja plegable de aluminio (en acabado de tono dorado o tono plateado) o puertas de vinilo estilo acordeón (blancas). Tendrá un interruptor de puerta/reja para prevenir el funcionamiento del elevador hasta que la reja/puerta este cerrada. Una luz incandescente estará centrada en el cielo del carro. La cabina estará equipada con un pasamanos de madera dura sólida.

**Rieles de Guía:** Rieles de acero serán proveídos para guiar el carro y serán construidos con Rieles-T #8 de alta calidad. Planchas de empalme de gran resistencia serán usados en cada empalme. Los rieles de guía deberán ser unidos en intervalos de 7' - 0" usando ménsulas de acero. Rieles de contrapeso serán proveídos para guiar el contrapeso y serán construidos de planchas de acero de calibre #7.

**Maquina:** El motor será motor para izar 2hp con impulso VVVF, de tipo reversible de una velocidad, freno constante NEMA recomendado. Los frenos serán empleados usando un resorte, y soltados electrónicamente y serán soltados únicamente cuando el motor entre en uso.

**Operación:** Los controles serán de presión momentánea y completamente automáticos. Cada entrada estará equipada con una estación de llamada. Cada carro estará equipado con una estación de pulsador con un pulsador para cada nivel suministrado. El pulsador para el carro también tendrá un interruptor para paradas de emergencia, una alarma, y un interruptor de luz. Teléfono montado en la pared será instalado adyacente a la estación de carro (requerido por ASME A17.1-2000: Parte 5.3 Elevadores para Residencias Privadas.) Estaciones de pulsador de carro y de pasillo serán de latón o de tono antiguo o de acero inoxidable (acabado #4 o #8.)

**Controlador:** Los componentes del controlador serán encerrados en un gabinete de metal con una puerta con bisagras. Deberá contener los siguientes componentes: Relé eléctrico y mecanismo adecuado de sobrecarga para el tamaño del motor y fuente de alimentación. Unidad de microprocesador para todo el control de lógica y circuitos de seguridad. Todo componente será protegido por circuitos fundidos. Un circuito de pila para emergencias será incorporado al control de lógica y automáticamente proveerá iluminación de emergencia y bajara el ascensor en caso de un apagón. Las pilas se mantendrán completamente cargadas por medio de un cargador de goteo durante funcionamiento normal.

**Entrelaces de Puerta para Vía de Elevador:** Cierres de puerta eléctricos / mecánicos serán proveídos para todas las puertas de pasillo para prevenir funcionamiento de elevador a menos que todas las puertas estén cerradas y para prevenir la apertura de puerta cuando el carro no este en ese descanso.

**Marco de Carro / Suspensión:** El marco del carro de acero será sujetado a y suspendido por dos (2) cables de tracción de acero con diámetro de 3/8" x 19. Los cables estarán unidos a la estructura de la fosa en una punta y pasara sobre polea de ranura U hacia los grilletes sujetados al marco del carro y mecanismo de seguridad. En caso de que uno o más de los cables se rompa o se afloje, un mecanismo para cables rotos aplicara dos levas para se encajen en los rieles de guía para completamente parar el carro.

**Instalación:** Instalación deberá ser realizada por un contratista de elevador autorizado. Todo el trabajo deberá terminarse de acuerdo a las instrucciones de instalación y funcionamiento proveídas por el fabricante de elevador deberán estar en cumplimiento con los requisitos del Código de Seguridad Estándar Americano, Código Nacional Eléctrico, y códigos locales y estatales para edificios.

### Trabajo Por Otros:

1. Construcción de una vía de elevador adecuada, limpia, despejada, cuadrada, aplomada (incluyendo fosa) y legal consistente con códigos Estatales y Locales para edificios. (vea planos para vía de elevador del fabricante)
2. El electricista proveerá circuito 240V, 30 AMP con alambre 10/3 con conexión a tierra localizado en el área de la maquina con Disyuntores Fundidos que estarán localizados en el interior de la puerta de acceso en donde se encuentre el cierre.
3. El electricista proveerá un circuito 120V, 20 AMP la área de maquina para el sistema de iluminación del carro con Disyuntores Fundidos.
4. Puertas de pasillo adecuadas, con centro sólido, y con bisagras. Aperturas de puerta son de 3'-0" a menos que las especificaciones sean distintas.
5. 8" de profundidad para el área de fosa empotrada
6. Conexión del cable de teléfono recorriendo al intercambio central de afuera como es requerido por el código ASME A17.1.
7. Dibujos o planos hechos especialmente o cualquier Permiso Local, Estatal o del Condado.
8. Se requiere una puerta de acceso con dimensiones mínimas de despejo de 18" x 24" para tener acceso al lugar del equipo que será determinado por REI.
9. Receptáculo GFCI proveído en el área del controlador.
10. Un interruptor de luz de 120 VAC estará localizado en el espacio de maquina.

**Standard Hoistway Plans, as drawn,  
are recommended size requirements only.  
Contact REI for layout assistance if your needs are different.**

**RESIDENTIAL ELEVATORS, INC.**

www.ResidentialElevators.com - Toll Free (800) 832 - 2004